

# SMB100 - 6 Nm

Tolleranze generali: UNI ISO 2768 - f

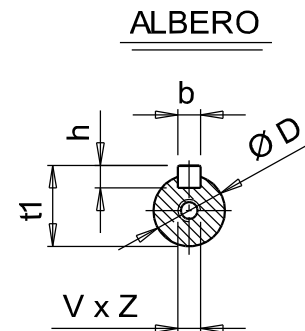
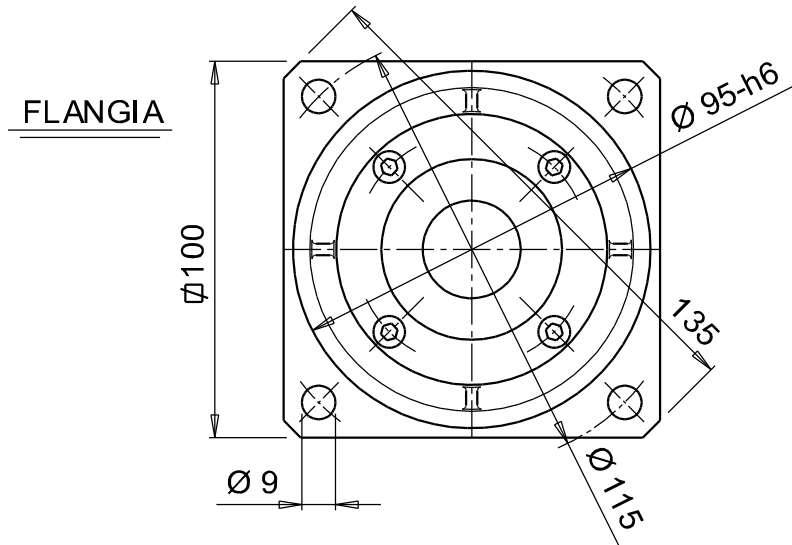
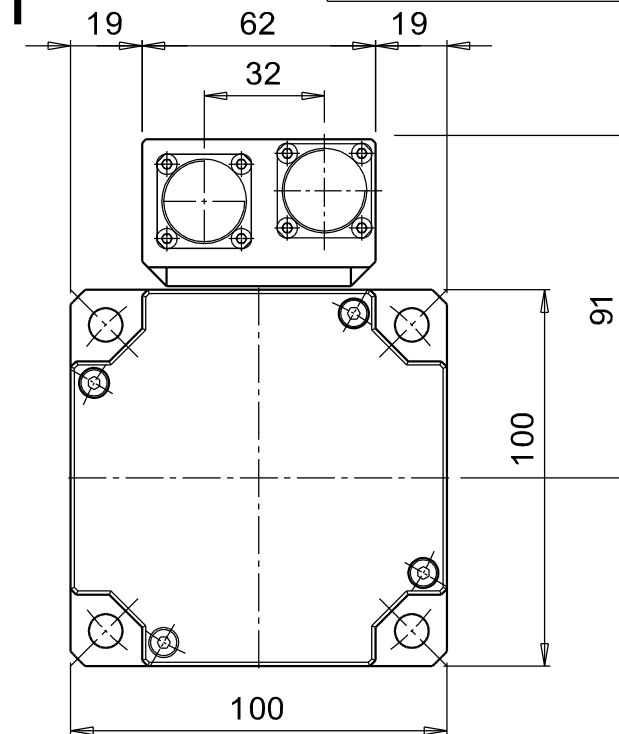
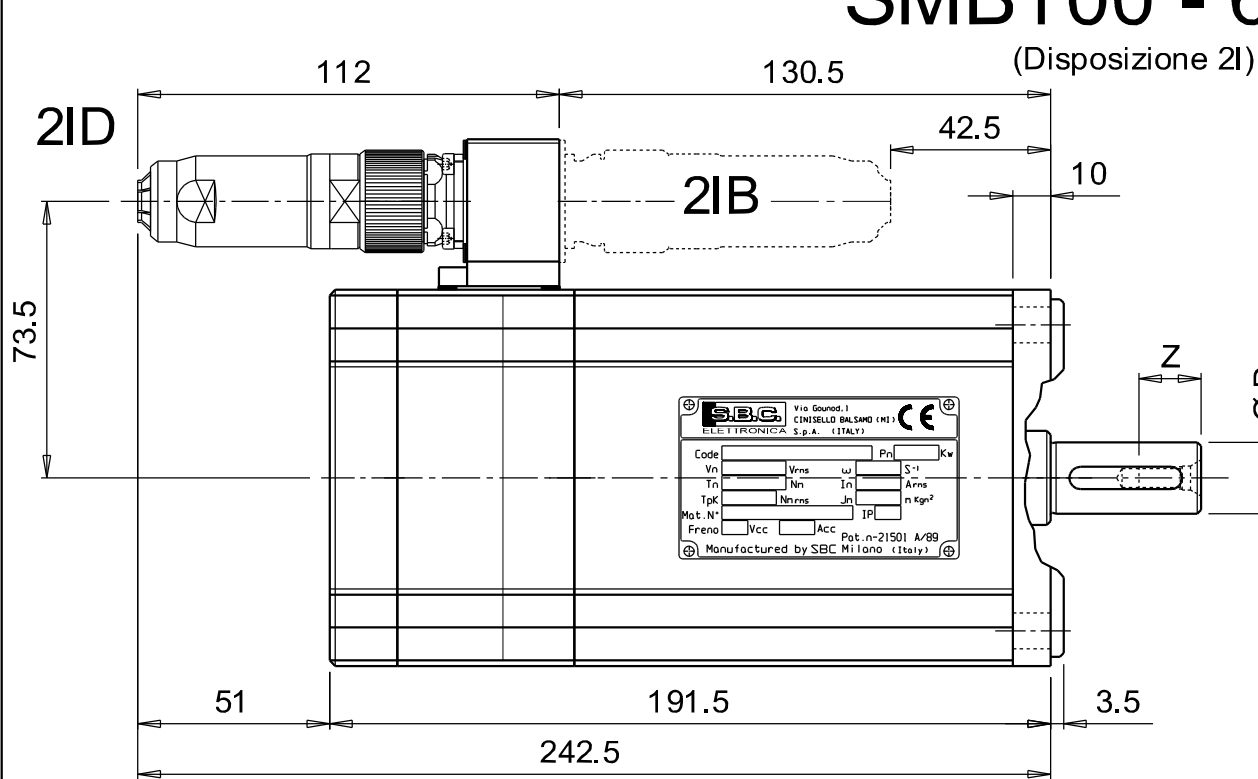

## DIMENSIONI ALBERO

Pos.*	C x D	b x h	t1	V x Z
1	40 19	6 6	21.5	M6 16
2	50 24	8 7	27	M8 19

\* E' il numero di identificazione del tipo di albero desiderato per l'ordinazione del motore. Seguito dalla "S" significa senza linguetta

Nome del file: \N\SMB\Quote d'ingombro\100\QISMB100\_D2I

S.p.A.  
Via Gounod, 1  
CINISELLO B. (MI)  
( ITALY )

Denominazione: QUOTE D'INGOMBRO  
Motore tipo: SMB 100 - 6 Nm

Scalo	Data	Firma
	28/06/01	
Disegn.	28/06/01	
Contr.		
Modif. to	--	REV.0

DIS. QISMB100\D2I

MODIFICHE	Data	Revisione	Descrizione	Eseg. da	Control.
~					
∇					
∇					
∇					
∇					
∇					
∇					

- ~ = √ Grezzo
- ∇ = 12.5 Sgrassato
- ∇ = 3.2 Lav.Finito
- ∇ = 0.8 Rettif.to
- ∇ = 0.2 Lappato