

Disegni, specifiche e dati contenuti in questo documento o riferimenti su questo disegno sono di proprietà della Divisione SBC, Parker Hannifin S.p.A. e non possono essere riprodotti, realizzati o utilizzati senza autorizzazione scritta della stessa. Drawings, specifications and details contained on or referenced on this drawing are proprietary to the SBC Division, Parker Hannifin S.p.A. and may not be reproduced, manufactured, or otherwise used without the written consent by the same.

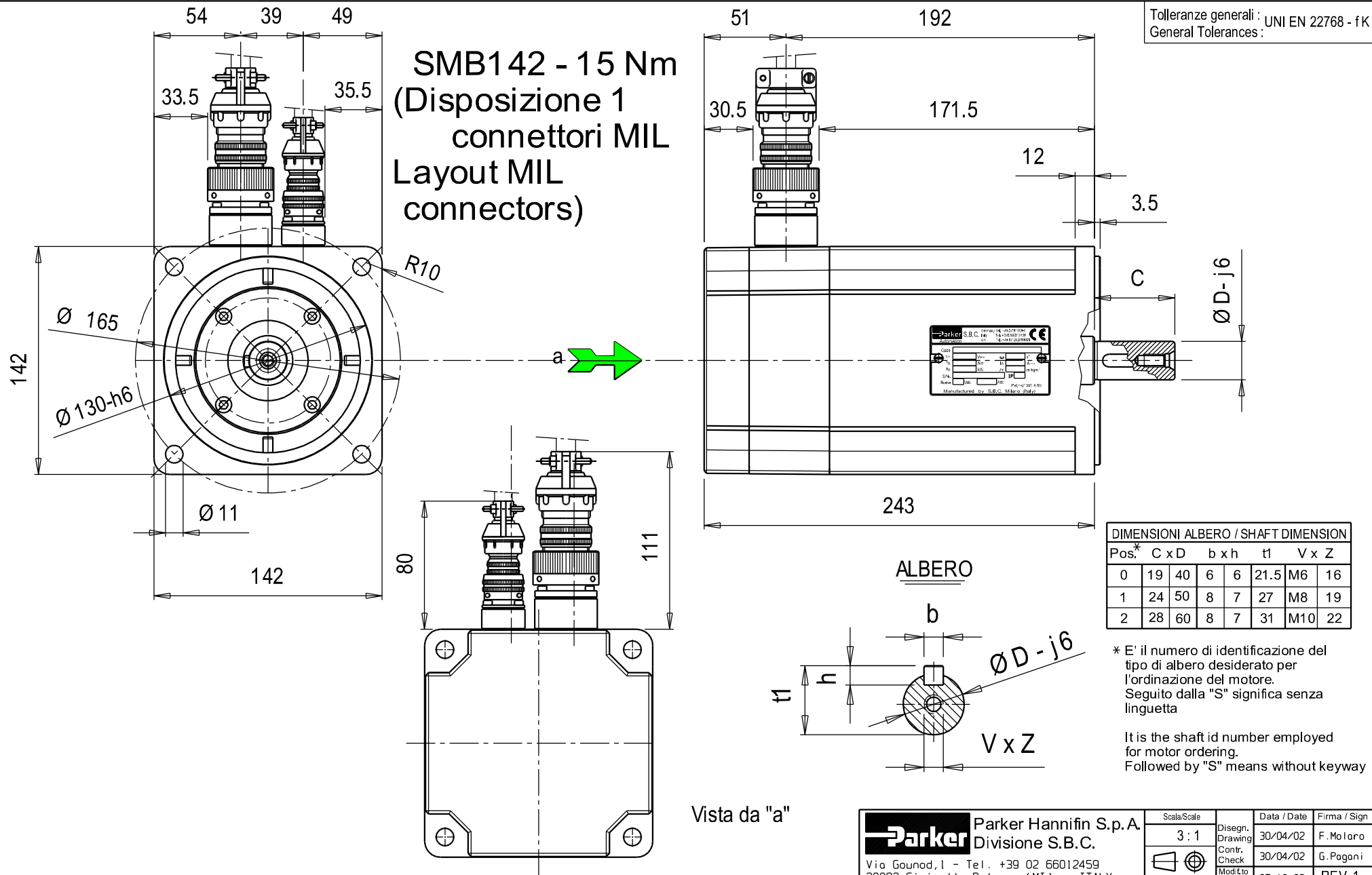

Modifiche / Revisions	Ref.	Data / Date	Rev.	Descrizione / Description	Eseg. / Exec.	Contr. / Check
⑤	--	--	--			
④	--	--	--			
③	--	--	--			
②	--	--	--			
①	07/10/02	Rev.]		Corretto posizioni connettori, erano invertiti		

	<b>Parker Hannifin S.p.A. Divisione S.B.C.</b>	Scala/Scale <b>3 : 1</b>	Data / Date 30/04/02	Firma / Sign F. Molaro
	Via Gounod, 1 - Tel. +39 02 66012459 20092 Cinisello Bolsono (MI) - ITALY	Disegn. Drawing Contr. Check Modif.to Modify	30/04/02	G. Pagani REV. 1
Descrizione : QUOTE D' INGOMBRO Description : SMB 142 - 15 Nm		Dis N° / Draw N° <b>QISMB142/1</b>		
File: H:\Snb\Quote d'ingombro\142\QISMB142_1		Codice Code		
Modifiche o correzioni non eseguite con CAD sono da considerarsi NON ESECUTIVE, pertanto contestabili. Modifications or revisions not CAD executed must be considered NOT EXECUTIVE, therefore contestables.				