

3.1 Vue d'ensemble des connexions CDE

Plan du bornier CDE3000

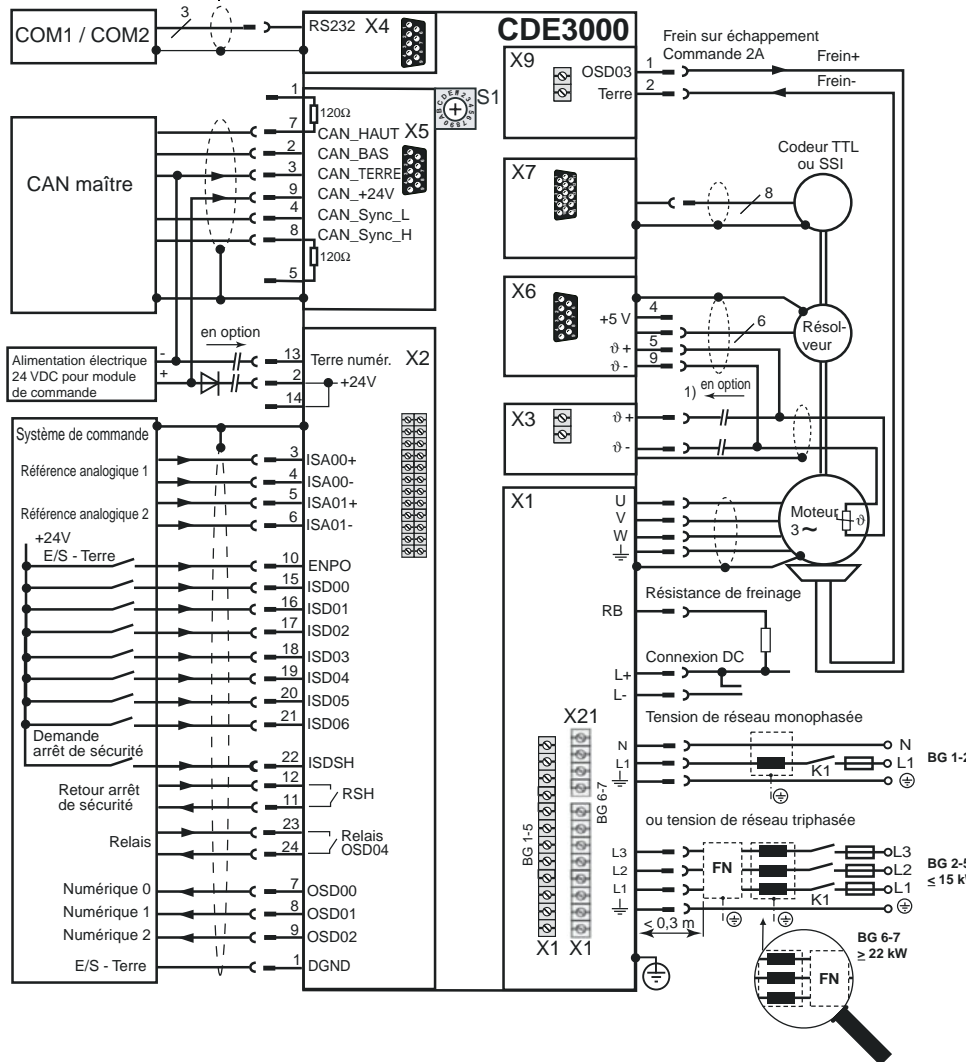

Fig. 3.1 Plan du bornier CDE3000



Attention : L'installation ne peut être confiée qu'à des électriciens qualifiés ayant reçu les instructions nécessaires en ce qui concerne les mesures de prévention des accidents.